

# 第 17 回

## たつのテニス大会（シングルス）

日程 令和4年10月9日・16日（予備日）

時間 別紙ドロー表記載

会場 中川原テニスコート

主催 たつの硬式テニス協会

### ☆ ☆ ☆ 注 意 事 項 ☆ ☆ ☆

1. 選手は、会場到着後、直ちに本部受付まで出席を届け出てください。試合開始予定時間までに届け出のない場合は、棄権とします。
2. 試合前の練習は、サーブのみとします。
3. 試合は、すべてノーアドバンテージの1セットマッチとし、6ゲームズオール後、12ポイントのタイブレークとします。
4. 試合は、すべてセルフジャッジをお願いします。
5. 服装は、テニスウェアとし、必ずテニスシューズを着用してください。
6. 試合終了後、勝者は試合結果と試合球を本部に届けてください。なお、コート整備はコロナ禍のため、必要最低限をお願いします。
7. 当日の天候がはっきりしないときは、一応定刻までに会場にお越しください。

## ☆☆ 男子の部 ☆☆

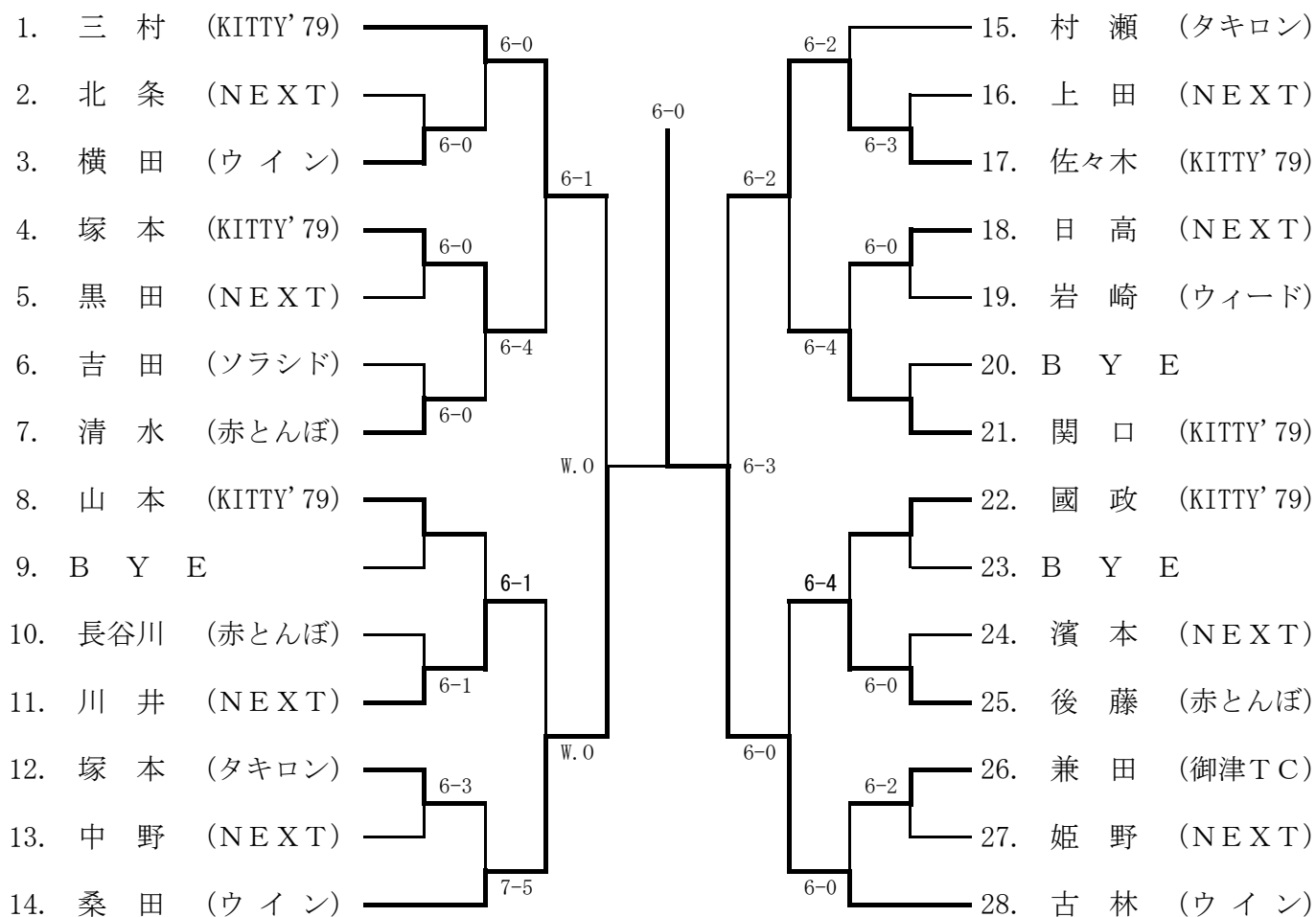

## ☆☆ 女子の部 ☆☆

